

HƯỚNG DẪN CÀI ĐẶT PKM-C023

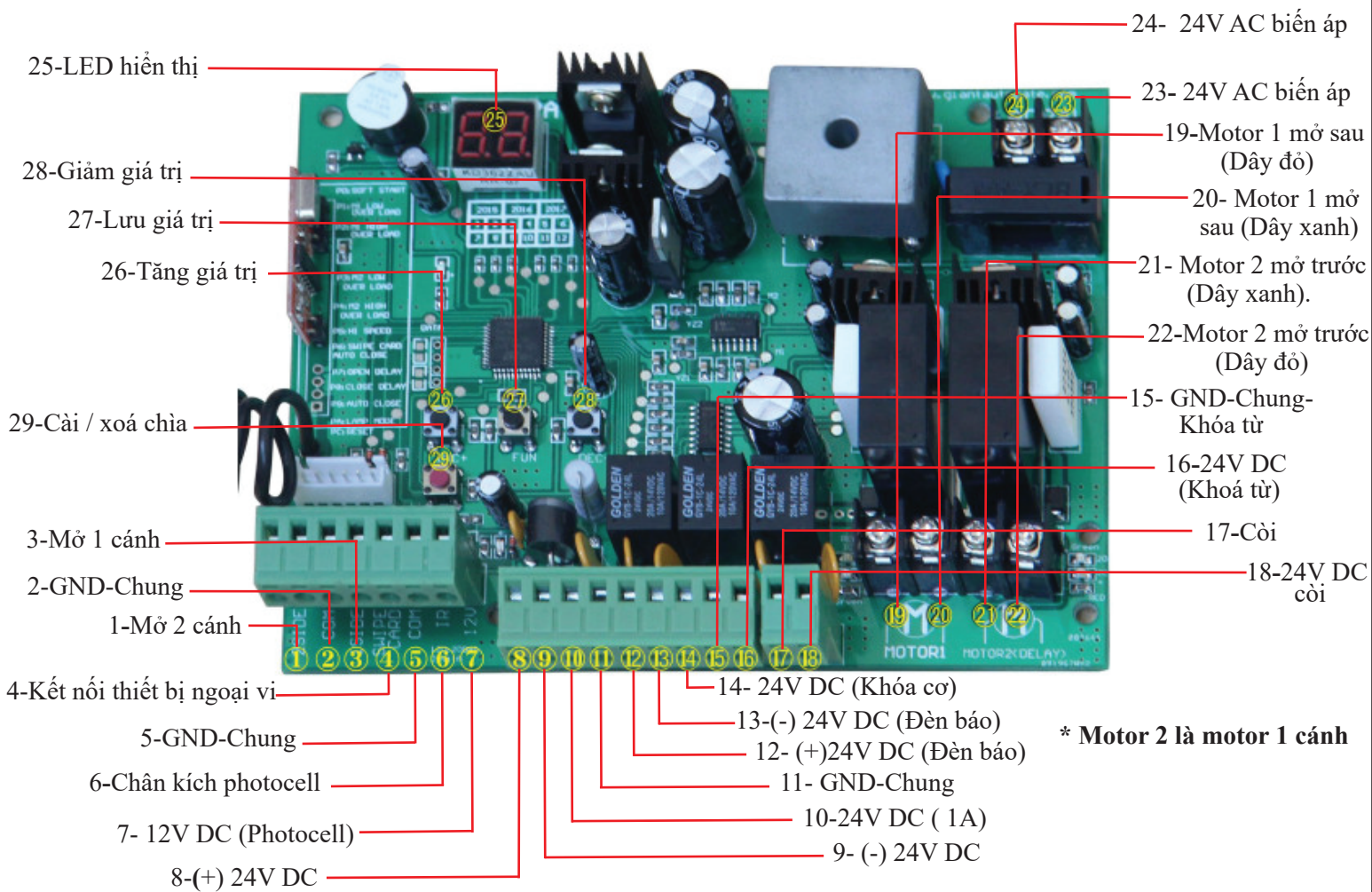

* Motor 2 là motor 1 cánh

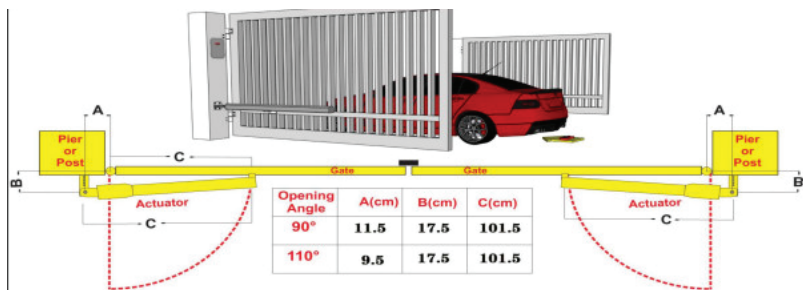
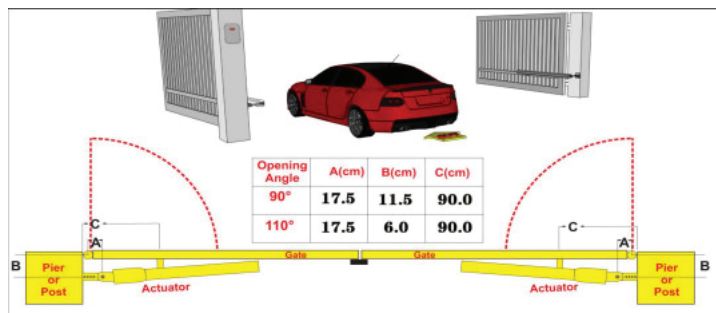

Lưu ý: Trước khi cài đặt chúng ta phải thiết lập vị trí past chặn hành trình đóng và mở. Và căn chỉnh lực chạy nhanh và chạy chậm cho phù hợp

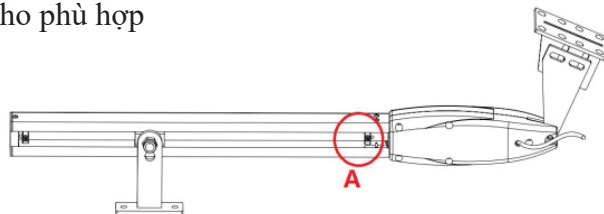

► Chìa điều khiển

- Nút "1" : Nhấn mở 1 cánh
- Nút "2" : Nhấn mở 2 cánh
- Nút "3" : Cho đầu ra cánh bá

► Cách cài chìa mới

- Bước 1:** Nhấn nút **LEARN** khoảng 1 giây, LED cảnh báo sẽ tắt là vào chế độ cài thêm chìa
- Bước 2:** Nhấn bất kỳ nút nào trên chìa điều khiển cần cài mới khoảng 2 giây, sau đó màn hình hiển thị số chìa trong khi LED cảnh báo nhấp nháy 4 lần và còi trên mạch kêu có nghĩa là cài chìa thành công.

► Cách xoá chìa

Nhấn và giữ nút **LEARN** khoảng 5 giây, nếu còi trên mạch kêu 1 tiếng và đèn LED cảnh báo sáng có nghĩa là xoá chìa thành công.

► Cài đặt trên mạch

Sau khi cấp nguồn, màn hình sẽ tự kiểm tra từ 00 - 99 với còi kêu. Nếu LED cảnh báo sáng, còi ngừng kêu, có nghĩa là hệ thống bình thường.

► **Note:** Mỗi lần nhấn và nhả nút [**INC+**], sẽ tăng thêm 1; mỗi lần nhấn và nhả nút [**DEC-**], sẽ giảm 1.

1. Cài đặt thời gian khởi động mềm:

Khi màn hình hiển thị **PO**, bộ điều khiển đang được cài đặt ở chế độ khởi động mềm. Thời gian khởi động mềm có thể điều chỉnh từ 0-6s, 0s có nghĩa là đóng thời gian khởi động mềm, thời gian khởi động mềm tối đa là 6s. Nhấn nút **[FUN]** để lưu cài đặt (Factory set 2s).

2. Thiết lập lực giảm tốc (lực cản):

2a -- Khi màn hình hiển thị **P1**, dùng điều chỉnh lực giảm tốc cuối hành trình khi Motor 1 chạy ở tốc độ thấp. Có thể điều chỉnh từ 0-20. Nhấn nút **[FUN]** để lưu cài đặt (factory set ở mức 6)

2b -- Khi màn hình hiển thị **P2**, dùng điều chỉnh lực giảm tốc cuối hành trình khi Motor 1 chạy ở tốc độ cao. Có thể điều chỉnh từ 0-20. Nhấn nút **[FUN]** để lưu cài đặt (factory set ở mức 10)

2c-- Khi màn hình hiển thị **P3**, dùng điều chỉnh lực giảm tốc cuối hành trình khi Motor 2 chạy ở tốc độ thấp. Có thể điều chỉnh từ 0-20. Nhấn nút **[FUN]** để lưu cài đặt (factory set ở mức 6)

2d-- Khi màn hình hiển thị **P4**, dùng điều chỉnh lực giảm tốc cuối hành trình khi Motor 2 chạy ở tốc độ cao. Có thể điều chỉnh từ 0-20. Nhấn nút **[FUN]** để lưu cài đặt (factory set ở mức 10)

3. Cài đặt thời gian chạy tốc độ cao:

Khi màn hình hiển thị **P5**, bộ điều khiển được cài đặt thời gian chạy tốc độ cao. Có thể chỉnh từ 0-33s. 0s có nghĩa là motor không chạy tốc độ cao, motor sẽ tiếp tục chạy ở tốc độ chậm. Thời gian chạy tốc độ cao tối đa 33s. Nhấn nút **[FUN]** để lưu cài đặt. (factory set 5s)

4. Thiết lập độ trễ giữa hai cánh:

5a. Khi màn hình hiển thị **P7**, bộ điều khiển đang ở chế độ cài đặt thời gian trễ giữa hai cánh khi mở. Có thể điều chỉnh 0-10s. 0s có nghĩa là 2 cánh mở đồng thời. "1" có nghĩa là Động cơ 1 bắt đầu mở 1 giây trước khi Động cơ 2 bắt đầu mở. Khoảng thời gian trễ tối đa là 10s. Nhấn nút **[FUN]** để lưu cài đặt (factory set 0s)

5b. Khi màn hình hiển thị **P8**, bộ điều khiển đang ở chế độ cài đặt thời gian trễ giữa hai cánh khi đóng. Có thể điều chỉnh 0-10s. 0s có nghĩa là 2 cánh đóng đồng thời. "1" có nghĩa là Động cơ 2 đóng. Có thể điều chỉnh 0-10s. 0s có nghĩa là 2 cánh đóng đồng thời. "1" có nghĩa là Động cơ 2 bắt đầu đóng 1 giây trước khi Động cơ 1 bắt đầu đóng. Khoảng thời gian trễ tối đa là 10s. Nhấn nút **[FUN]** để lưu cài đặt (factory set 0s)

5. Cài đặt thời gian đóng tự động:

Khi màn hình hiển thị **P9**, bộ điều khiển đang ở chế độ tự động đóng. Có thể chỉnh từ 0-99s. 0s có nghĩa là motor sẽ không tự động đóng. Thời gian của tự động đóng tối đa là 99s. Nhấn nút **[FUN]** để lưu cài đặt (factory set 0)

6. Cài đặt điều khiển đầu ra đèn/báo động:

Khi màn hình hiển thị **PA**, bộ điều khiển đang ở chế độ cài đặt điều khiển đầu ra đèn/báo động. Có thể điều chỉnh từ 0-3. "0" có nghĩa là báo động trên mô hình đơn ổn định và đèn không có đầu ra điện áp sau khi cổng đóng tổng cộng 30s, thời gian khác với đầu ra điện áp. "1" có nghĩa là báo động trên mô hình đơn ổn định và đèn sẽ chỉ nhấp nháy khi cổng chạy. "2" có nghĩa là báo động trên mô hình đôi ổn định và đèn không có đầu ra điện áp sau khi cổng đóng tổng cộng 30s, thời gian khác với đầu ra điện áp "3" có nghĩa là báo động trên mô hình đôi ổn định và đèn sẽ chỉ nhấp nháy khi cổng chạy. Nhấn nút **[FUN]** để lưu cài đặt (factory set 0)

7. Chế độ mở trên chìa remote:

Khi màn hình hiển thị **PC**, bộ điều khiển đang ở cài đặt mở cổng đơn/đôi. Có thể chỉnh từ 0- 3. "0" có nghĩa là cổng không thể mở bằng điều khiển từ xa, "1" có nghĩa là chỉ có thể mở một cánh, "2" có nghĩa là chỉ có thể mở hai cánh, "3" có nghĩa là có thể mở một cánh cũng như hai cánh. Nhấn nút **[FUN]** để lưu cài đặt (factory set 3)

8. Chọn chế độ làm việc 1 motor hoặc 2 motor:

Khi màn hình hiển thị **PE**, có thể chọn chế độ làm việc cho cổng đôi hoặc cổng đơn. Chỉ với cổng có một motor, nên chọn giá trị là 1; Đối với cổng có 2 motor, bạn nên chọn giá trị là 0 (factory set 0)

9. Thiết lập lại (reset):

Khi màn hình hiển thị **Po**, bộ điều khiển đang ở chế độ nghỉ. Sau khi nhập cài đặt **Po**, nhấn **[FUN]** để lưu cài đặt và sau đó thiết lập lại thành công